

FUNDATIE
SCHAAL 1:100

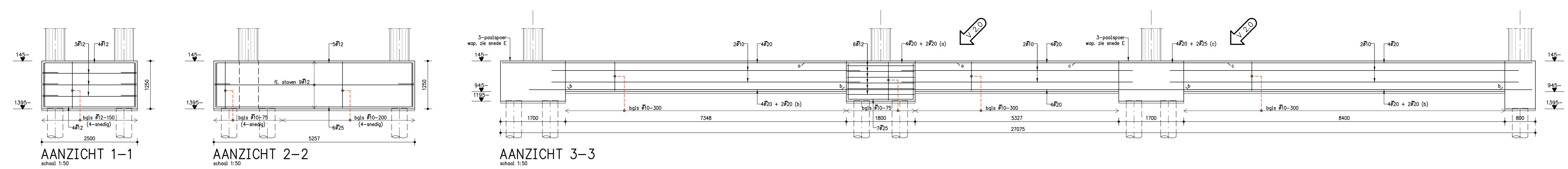

BETON	CEMENT	WAPENING
klasse : C30/37	cementsoort : cem III / 8	klasse : B500C
merknaam : SICA 102 3F4	merknaam : cem III / 8	
dikte : 40mm (buitenste wapening)		

LAS- EN VERANKERINGSLENGTEN					
diameter	Overlappende verbindings ¹		Overlappende verbindings ²		niet verbindings ³
	minst	maximaal 2 x l _v	minst	maximaal 2 x l _v	
ø6	215	258	280	325	306
ø8	286	343	372	429	409
ø10	358	430	465	537	511
ø12	429	510	558	644	613
ø14	512	606	644	744	717
ø16	606	714	758	872	837
ø18	714	830	872	1002	955
ø20	830	958	1002	1152	1095

- * OPMERKINGEN BIJ TABEL:
- 1 Bij ruimte tussen de overlappende staven niet groter dan 4x de diameter of 50mm, zie figuur 1.
 - 2 Indien de vrije ruimte groter is, de overlappingslengte verlagen met een lengte overeenkomstig de vrije ruimte.
 - 3 Er is sprake van stechte aanhechtingsomstandigheden van de (boven)wapening bij storthoogtes > 250mm, zie figuur 2.
 - 4 Bij bundeling de grootste diameter behouden en overlappingslengte bij individuele staven verspreid ontbrengen over een afstand van minimaal 1,5x (lange l van een enkele staaf).
 - 5 Toepassen in het geval dat meer dan 50% van de overlappingslengte in één doornade wordt gerealiseerd.

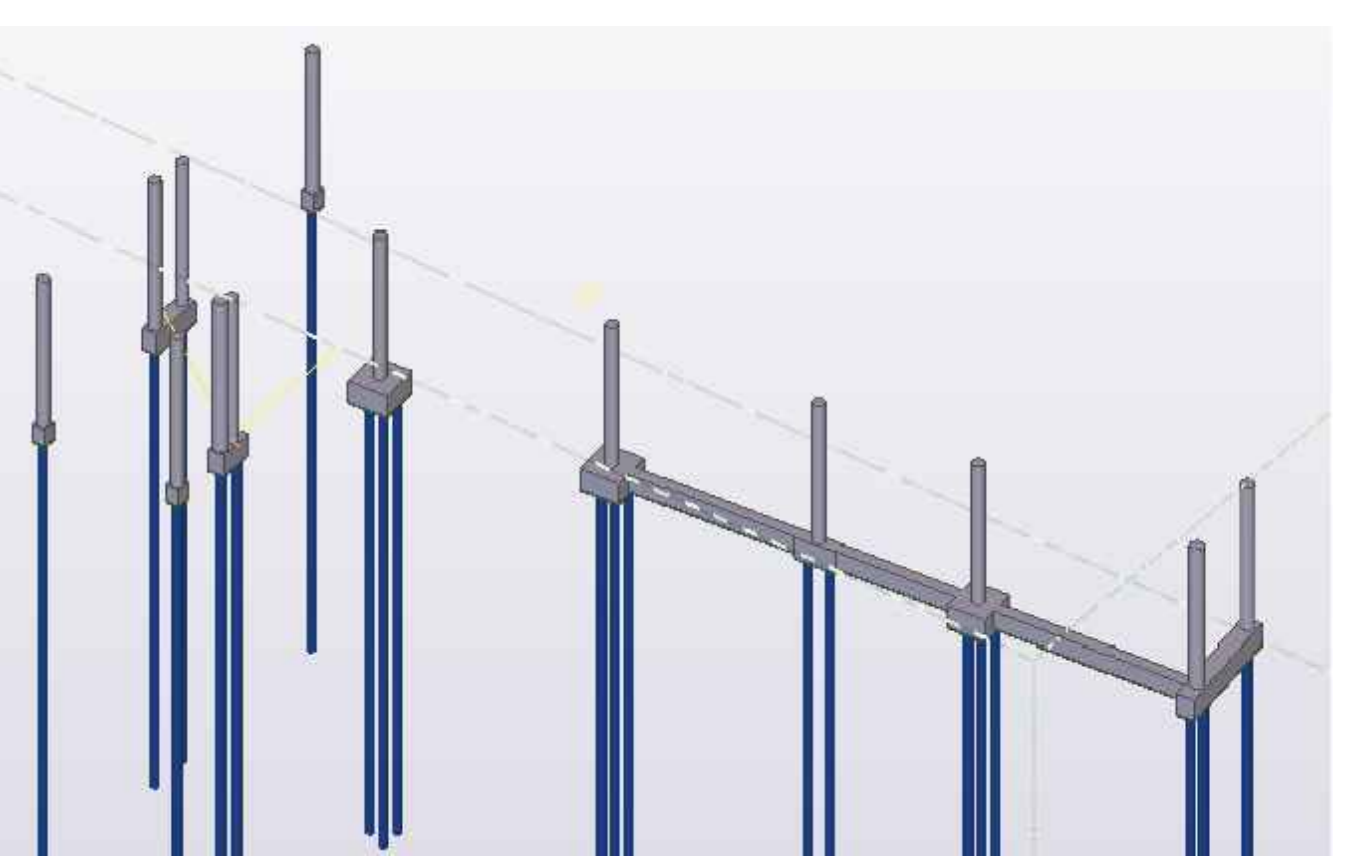
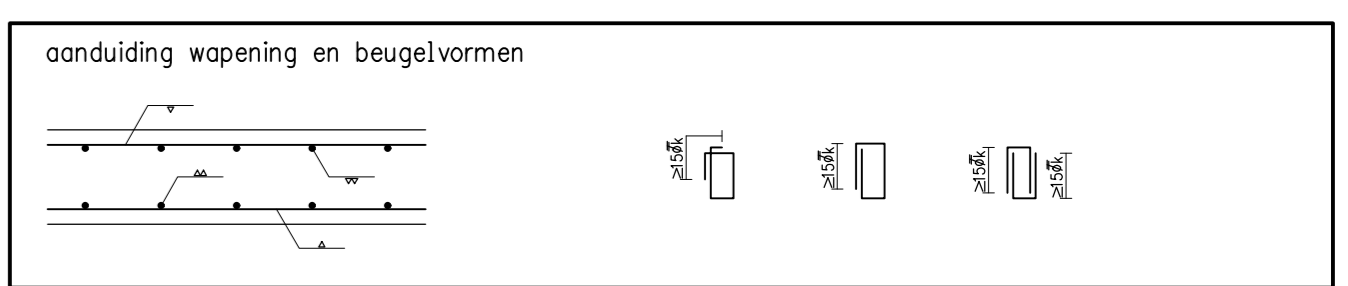
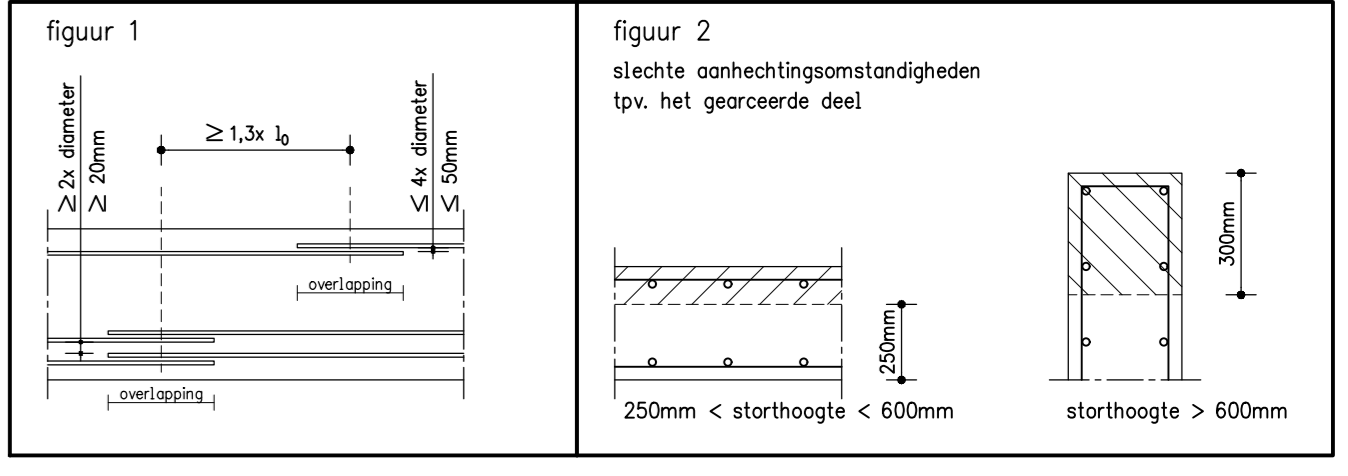

3d OVERZICHT ONDERBOU
schaal 1:100

maatvoering stekken nader uit te werken

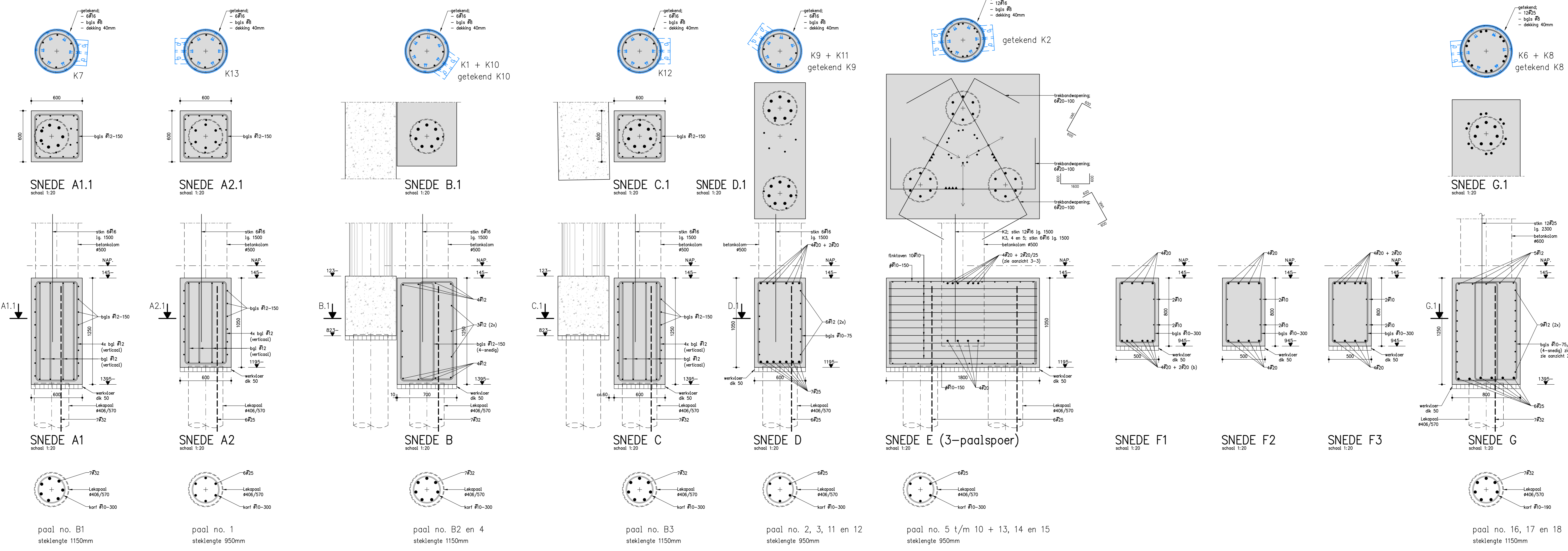

alle stortvlakken opruimen

betonsterkteklasse	
C30/37	duiklaag conformvloer + wanden op dek (duiklaag) + pieren en balken fundatie
C35/45	kolommen

- * bijbehorende berekening documentnummer UD-001-TKG (Lieveuse)
- * bijbehorende uitgangspuntenrapport Constructie DO; 188603674RD10F01 versie 0.1 / Finale versie 10-10-2018 (opgesteld door RHDHV)

- * alle hoogtematen tov. NAP.
- * alle maten in mm tenzij anders vermeld.
- * bijbehorende berekening UD-001-TKG, Statische berekening tov UD 2.0 (Lieveuse)
- * bijbehorende tekening 1750360-1-27 UD / Deaansluiting Stadhuisplein; potcolom (Hegeman Ontwerpbureau)
- * bijbehorende tekening 1750360-1-29 UD / Deaansluiting Stadhuisplein; vorm en wapening kolommen (Hegeman Ontwerpbureau)

nr	omschrijving	datum	status	door
4				
3				
2.0	13-02-2019	ES		
1.0	09-10-2018	ES		
0.1	17-01-2019	ES		

		postbus : 224 postcode : 7440 AE / Nijmegen telefoon : 0548 - 68 88 00 fax : 0548 - 68 88 01 internet : www.hegeman.com e-mail : info@hegeman.com
opdrachtgever : Gemeente Zoarstad project : Sporoverbouw Zaandam betreft : UD / Deaansluiting Stadhuisplein; vorm en wapening fundatie status : DEFINITIEF		bestelnummer : - verificatieklasse : 1 formaat : A0 schaal : zie tekening
id. nr. : 1750360-T-28 versie : 2.0		