

Aanzicht as-E  
1 : 100

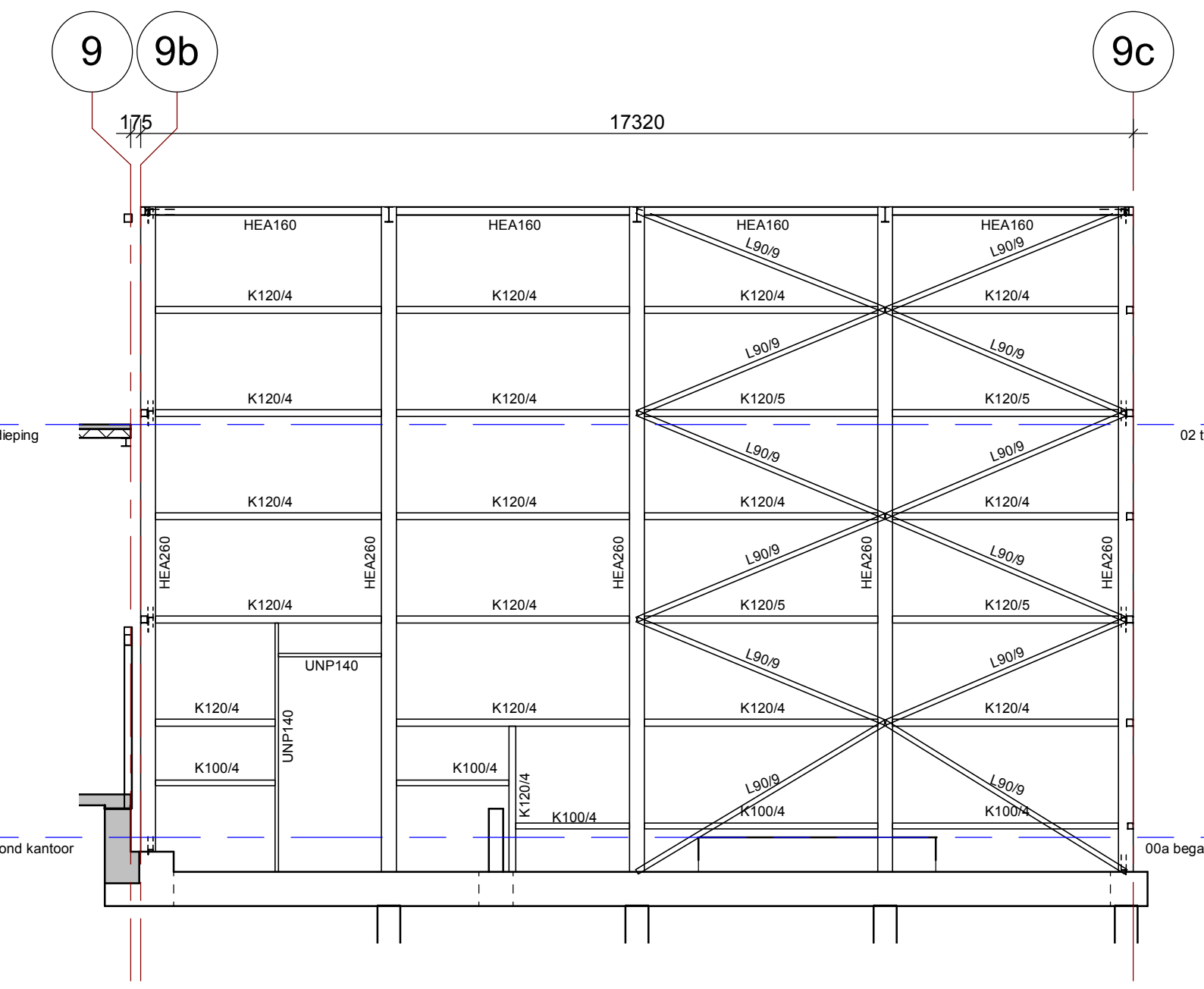

Aanzicht as-F7  
1 : 100



Aanzicht as-H  
1 : 100

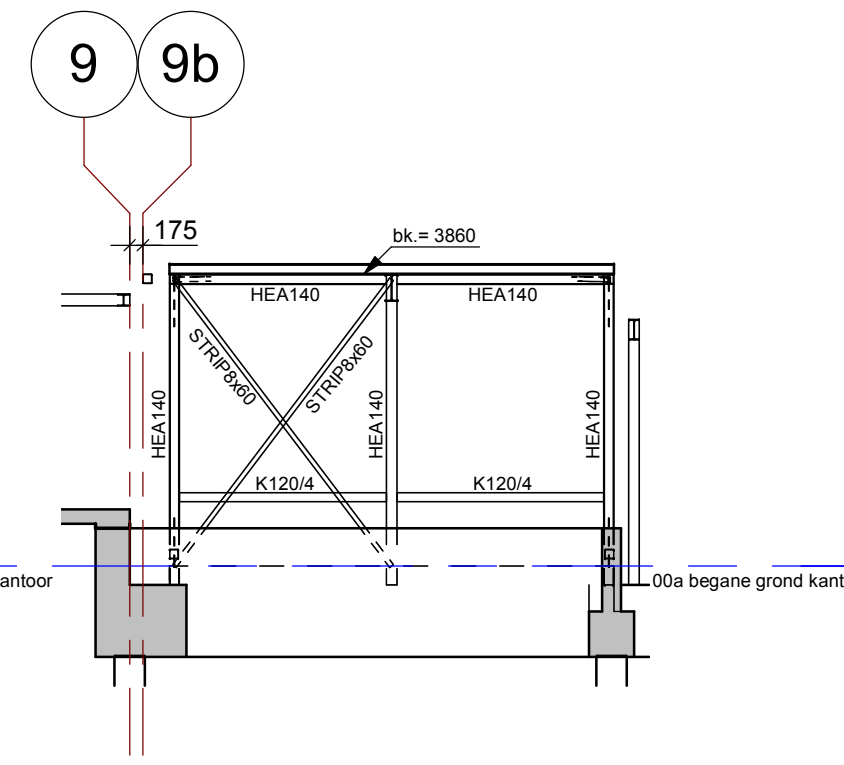

Aanzicht as-G'  
1 : 100

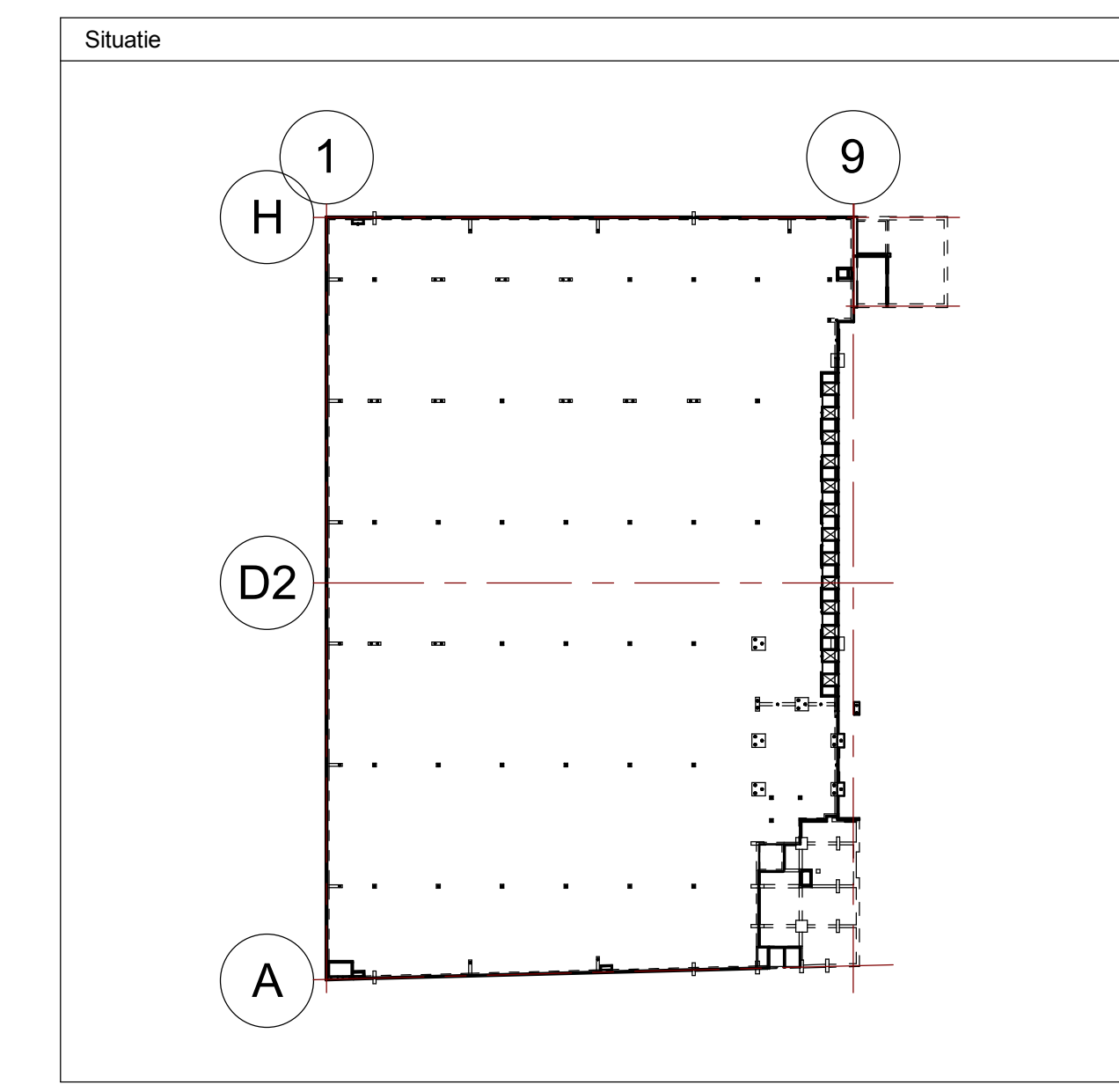

Situatie

Aanzicht 4/4

Project: GDC Marek te Eindhoven

Architect: Archifit BV

Status: Definitief

Projectnr: 1503-002

Uitgegeven op: 18-02-2022

staalwielot kolommen as-1, as-1 en as-A

Legenda	
ND	= Niet dragend (verlicht schuwend aansluiten)
AC	= Aand constructie

Overzicht vakwerken	
Voor de overzichten van de vakwerken zie tekening 203 - Overzicht vakwerken	

Staal (tenzij anders vermeld)	
Voegmond:	Krimpnaaf giet / ondsmedings-moed
Kwaliteit stalen:	S235 (voorzien van gerolde draad)
Kwaliteit functionerings:	S235 (voorzien van gerolde draad)

Algemene informatie stalen profielen (tenzij anders vermeld)	
Afweging:	S235
Staalwielot:	S235

Algemene informatie stalen kokerbuis (tenzij anders vermeld)	
Afweging:	S235
Staalwielot:	S235