

VISTA 3D

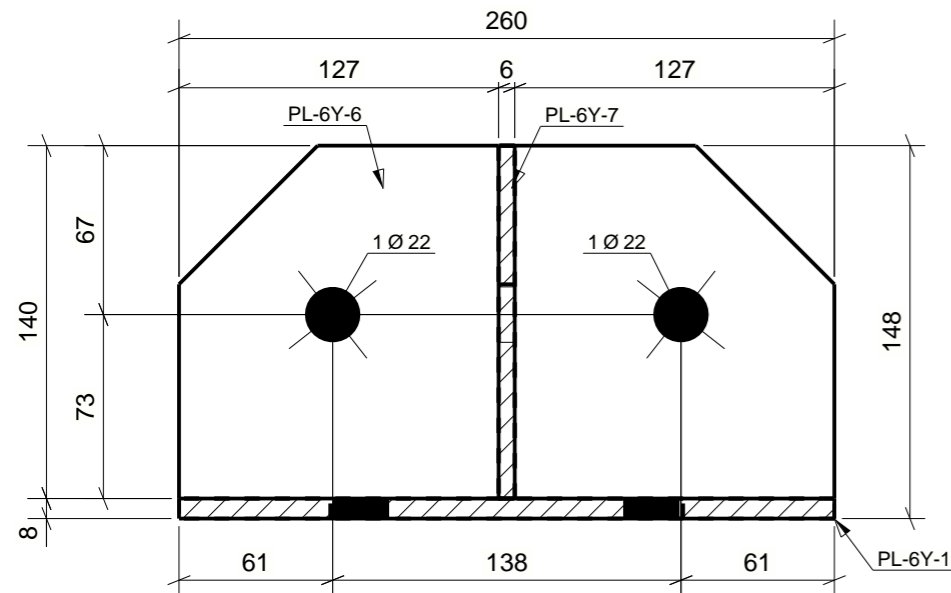

Seccion A - A  
Escala: 1:3

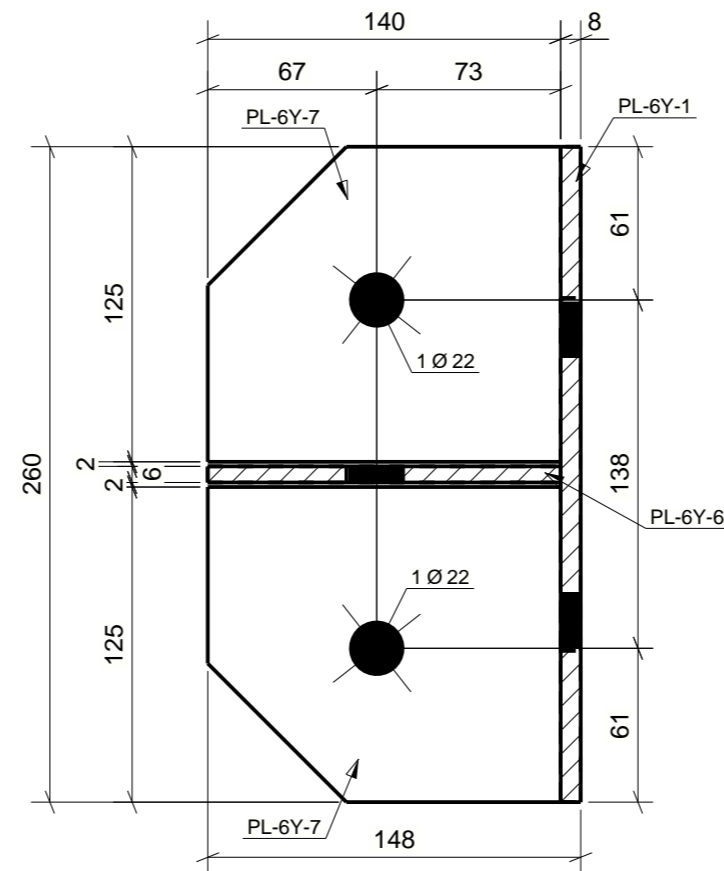

Seccion B - B  
Escala: 1:3

Terminacion: BLANCO

GRADO: I

RESPONSABLES:  
- MODELO 3D: A. CHENA  
- PLANO: LUZ VIAN

NOTAS

1. Todas las dimensiones estan expresadas en milímetros, excepto donde expresamente se indica otra unidad de medida.
2. Las soldaduras no indicadas serán de tipo filete, con dimension de cateto igual al menor espesor de los elementos a unir, y en toda la vuelta.

DPTO. DE INGENIERIA

00	ENVIO A FABRICACION	13/03/23
REV. No.	DESCRIPCION DE REVISION	FECHA:

	PROYECTO: <b>ZONA P.-TECHO ENTRADA Y SALIDA</b>	# PROYECTO <b>21708</b>
	ENSAMBLE / ORDEN <b>YY-AP-9</b>	FASE: NOMBRE DE FASE: <b>1 Fase 1</b>
TAMAÑO DE HOJA: <b>A3</b>	TODA LA SOLDADURA SERÁ SUPERVISADA VISUALMENTE.	
		# REVISION <b>00</b>



LISTADO DE MATERIALES						ENVIAR A OBRA		
MARCA	Cant U	Cant T	Nombre	Descripcion	L. mm	Grado	Peso U kg	Peso T kg
YY-AP-9	1	1836	APOYO	PL8X260	260	A36	3.77	6920.64
PL-6Y-1	1	1836	PLACA	FLAT6X140	260	A36	1.68	3078.53
PL-6Y-6	2	3672	PLACA	PL6X125	140	A36	0.80	2949.39
Peso Total en Kg:							<b>7.05</b>	<b>12948.57</b>