

**SEKCJA ŁUKU SP4
WIDOK OD BOKU
Skala 1:20**

**SEKCJA ŁUKU SP4
WIDOK OD SPODU
Skala 1:20**

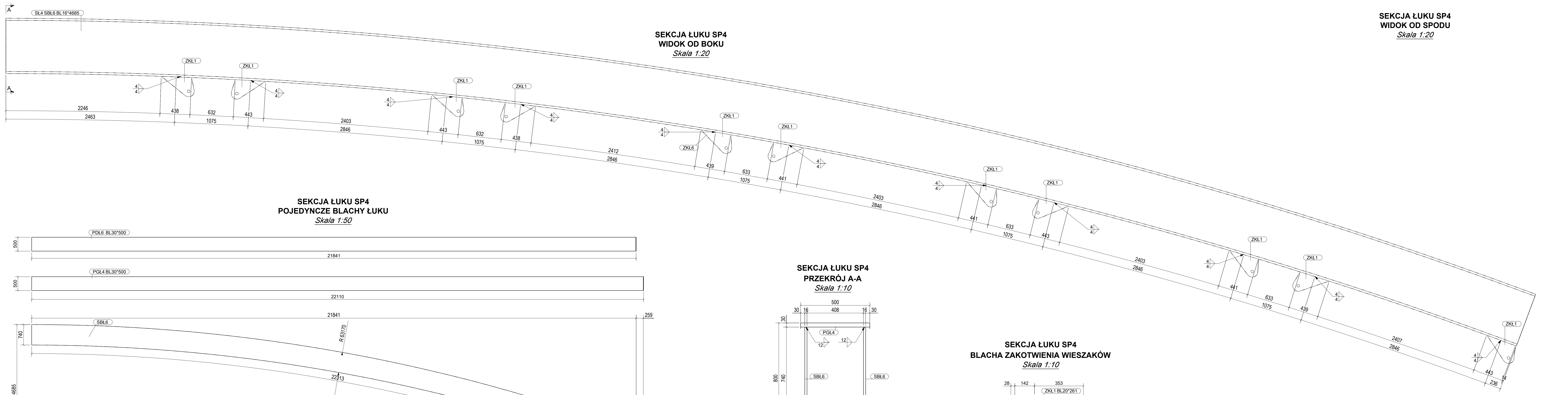

**SEKCJA ŁUKU SP4
POJEDYNCZE BLACHY ŁUKU
Skala 1:50**

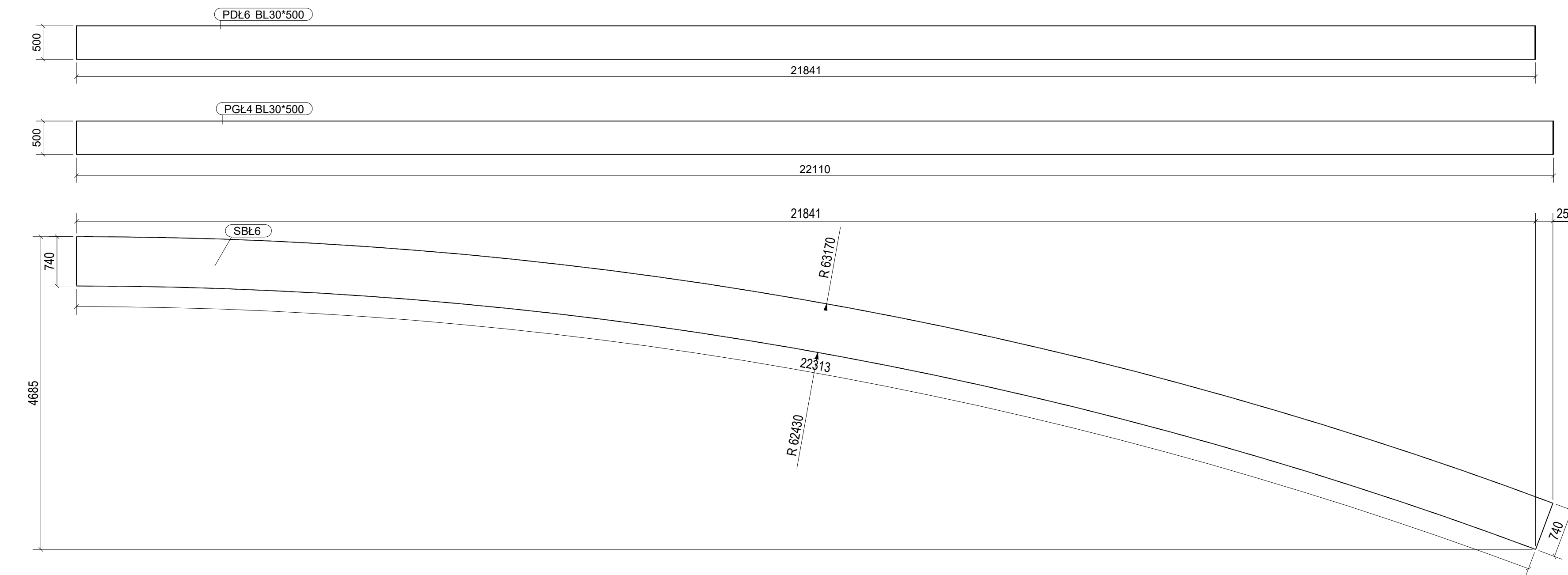

**SEKCJA ŁUKU SP4
PRZEKRÓJ A-A
Skala 1:10**

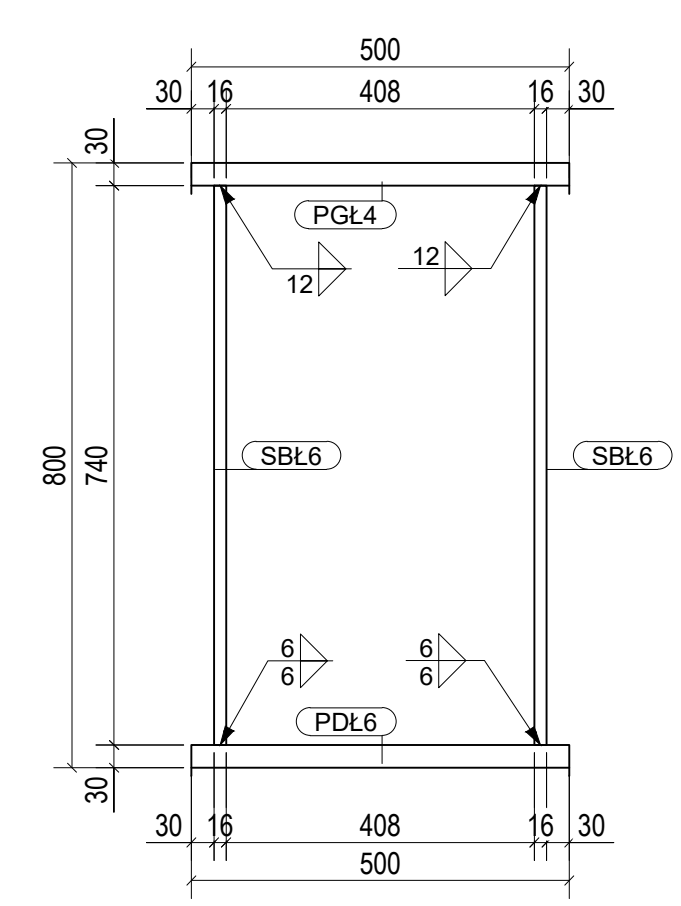

**SEKCJA ŁUKU SP4
BLACHA ZAKOTWIENIA WIESZAKÓW
Skala 1:10**

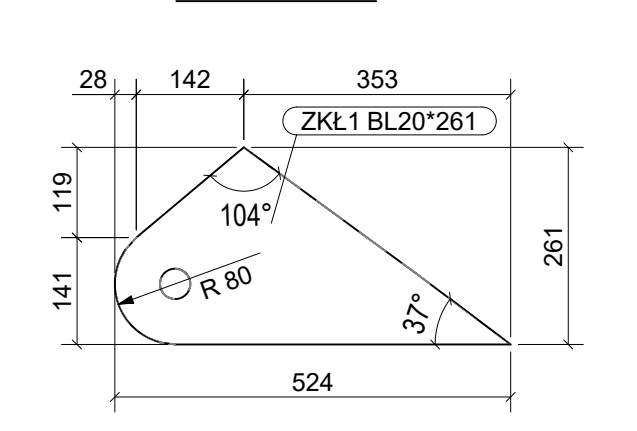

WYKAZ ELEMENTÓW ZESPOŁU

Zespół: SŁ4 Długość (mm): 22110
Wykończenie: Ilość: 2

Element	Profil	Materiał	Ilość	Długość (mm)	Ciepłar (kg)
PDL6	BL30*500	S355J2	1	22308	2626.7
PGL4	BL30*500	S355J2	1	22583	2659.1
SBL6	BL16*4685	S355J2	2	22100	4172.2
ZKL1	BL20*261	S355J2	11	524	130.9
Ogółem na zespół					9588.5

Stadium	Obiekt budowlany		
Projekt	Wiadukt kolejowy nad ul. Grabczyńską we Wrocławiu		
Wykonawczy	Tytuł rysunku		
Branża	Mostowa		
Mostowa	Rysunek warsztatowy sekcji łuku SŁ4		
Stawowisko	Imię i nazwisko	Numer uprawnień	Podpis
Opracował	Inż. Mikołaj Hojnacki		
Sprawdzający			
Numer archiwalny	Data opracowania	Skala	Numer rysunku / Arkusz
01/2024	styczeń 2024r.	1:20	04 / 1/1