

H/1 szt.: 6

H/1

WYKAZ ELEM. ZESP. Zespół H/1 Ilość 6

Nr elem.	Profil	Gatunek	Ilość	Długość (mm)	Komentarz
bl/2	12*130	S355JR	5	180	
bl/29	D200	S355JR	1	10	
bl_H/1	D200	S355JR	1	10	

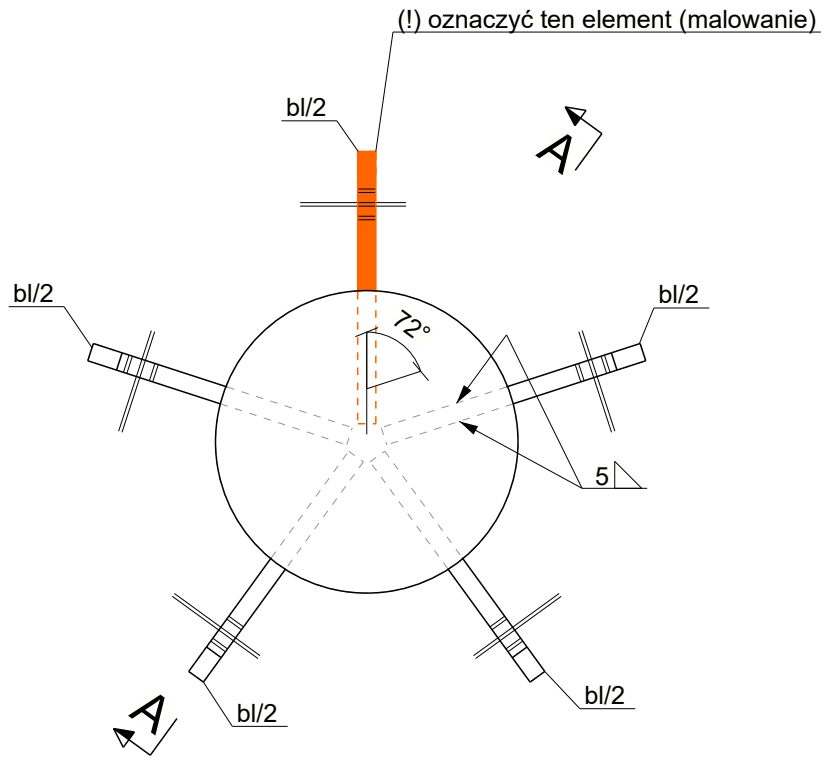

A - A  
1:5

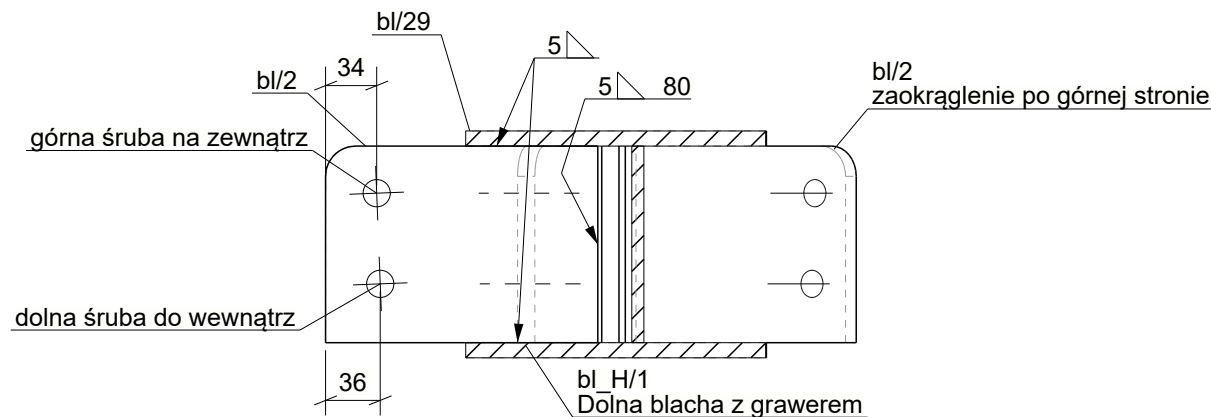

UWAGA:  
WSZYSTKIE WYMIARY PODANE NA RYSUNKU NALEŻY BEZWZGLĘDNE KAŻDORAZOWO PRZED ROZPOCZĘCIEM PRAC SPAWDZIĆ NA MIEJSCU BUDOWY I W PRZYPADKU RÓŻNIC LUB ZMIAN WYNIKAJĄCYCH Z WYMOGÓW TECHNOLOGII DOSTAWCY - SKONTAKTOWAĆ SIĘ Z PROJEKTANTAMI

Emson Mateusz Sondej  
81-849 Sopot, ul. Armii Krajowej 2  
tel.510 587 226 / matesondej@gmail.com

inwestycja  
**GIGADOME - KOPUŁA GOEDEZYJNA  
TYMCZASOWE PRZEKRYCIE PAROWOZOWNI**

faza  
**PROJEKT WYKONAWCZY**

branża  
**KONSTRUKCJA**

projektant  
dr inż.  
**MATEUSZ SONDEJ**  
upr. nr POM/0334/PWBKb/21

podpis

sprawdzający  
dr inż.  
**MICHAŁ GOŁĘBIEWSKI**  
upr. nr WAM/0001/PBk/25

podpis

tytuł rys.  
**Element wysyłkowy: H/1**

data 20/10/2025	skala 1:5	nr rys. <b>A-H/1</b>	rew.
--------------------	--------------	-------------------------	------