

HF/1 szt.: 1

Wykaz elementów zespołu
Zespół: **HF/1**

Długość (mm): 380
Ilość: 1

Element	Profil	Długość (mm)	Materiał	Ilość	Ciężar 1szt. (kg)	Ciężar całk.
bl/1	12*130	180	S355JR	1	2.204	2.204
bl/3	12*130	180	S355JR	1	2.204	2.204
bl/12	PL10*169.5	200	S355JR	1	2.323	2.323
bl/13	300*16	270	S355JR	1	10.174	10.174
bl/16	BL12*130	380	S355JR	1	4.653	4.653
bl/34	BL8*60	150	S235JR	1	0.399	0.399
bl_HF/1	PL10*169.5	200	S355JR	1	2.323	2.323

Ciężar jednego zespołu: 24.3

Ciężar wszystkich zespołów: 24.3

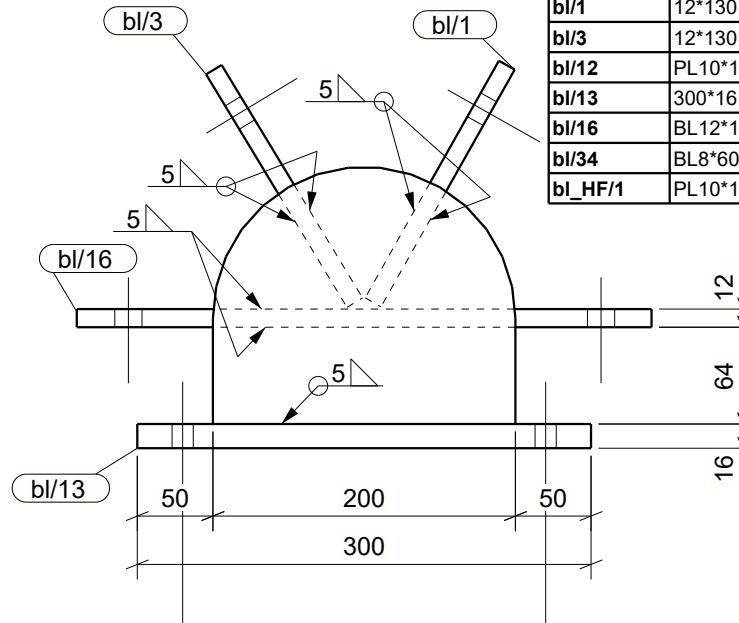
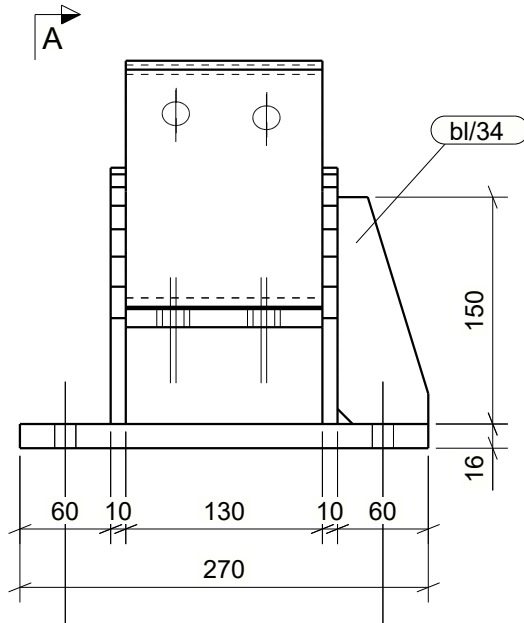

A - A
1:5

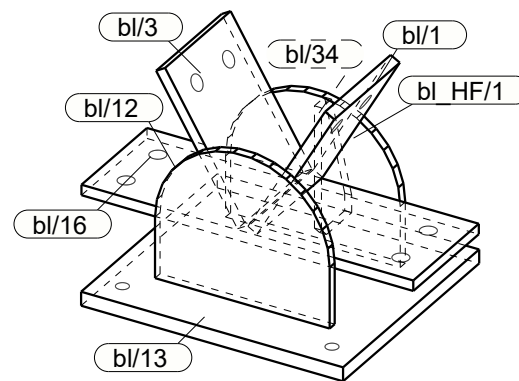
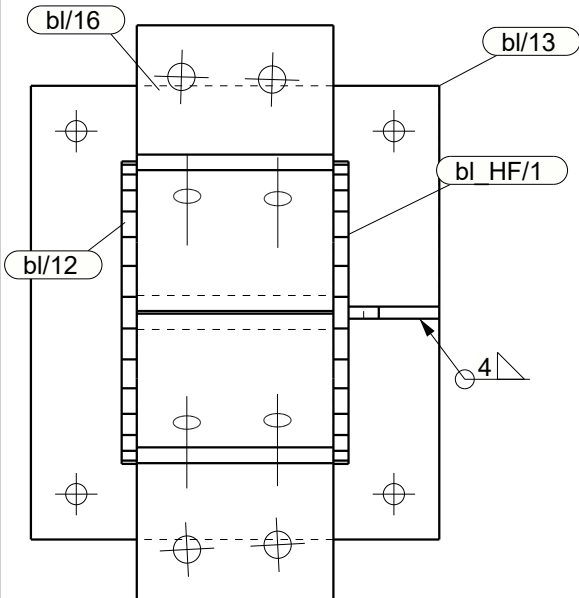

UWAGA:
WSZYSTKIE WYMIARY PODANE NA RYSUNKU NALEŻY BEZWZGLĘDNE KAŻDORAZOWO PRZED ROZPOCZĘCIEM PRAC SPAWdzić NA MIEJSCU BUDOWY I W PRZYPADKU RÓŻNIC LUB ZMIAN WYNIKAJĄCYCH Z WYMOGÓW TECHNOLOGII DOSTAWCY - SKONTAKTOWAĆ SIĘ Z PROJEKTANTAMI

Emson Mateusz Sondej
81-849 Sopot, ul. Armii Krajowej 2
tel.510 587 226 / matesondej@gmail.com

inwestycja

**GIGADOME - KOPUŁA GOEDEZYJNA
TYMCZASOWE PRZEKRYCIE PAROWOZOWNI**

faza

PROJEKT WYKONAWCZY

branża

KONSTRUKCJA

projektant

podpis

dr inż.

MATEUSZ SONDEJ

upr. nr POM/0334/PWBKb/21

sprawdzający

podpis

dr inż.

MICHAŁ GOŁEBIEWSKI

upr. nr WAM/0001/PBk/25

tytuł rys.

Element wysyłkowy: HF/1

data

20/10/2025

skala

1:5
1:7.5

nr rys.

A-HF/1

rew.