

[Graag informatie over verankerings opgeven]

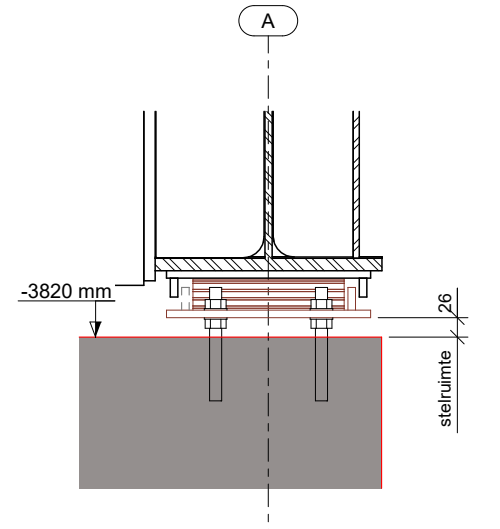

[Graag informatie over verankerings opgeven]

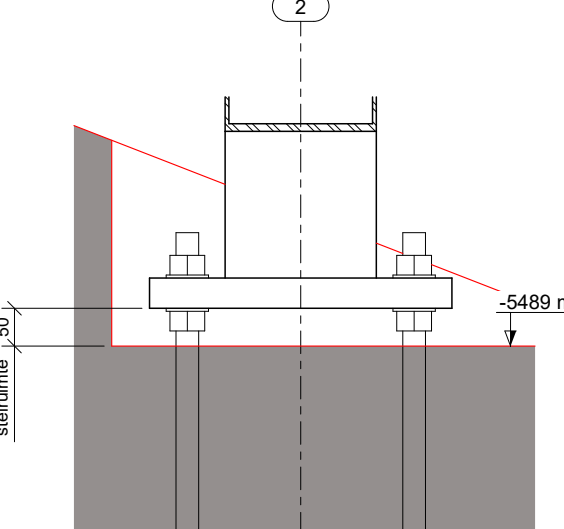

[Graag informatie over verankerings opgeven]

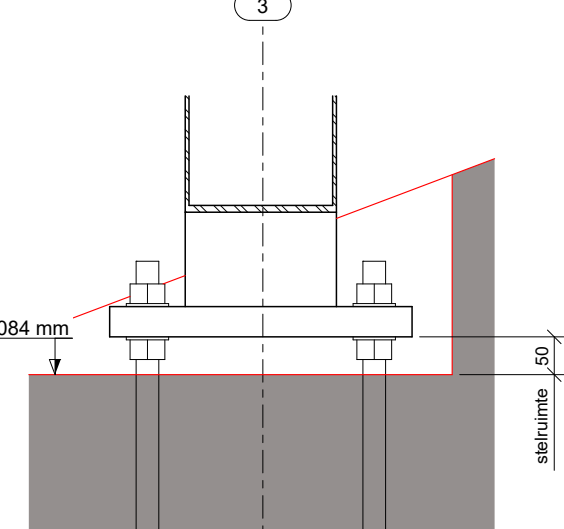

[Graag informatie over verankerings opgeven]

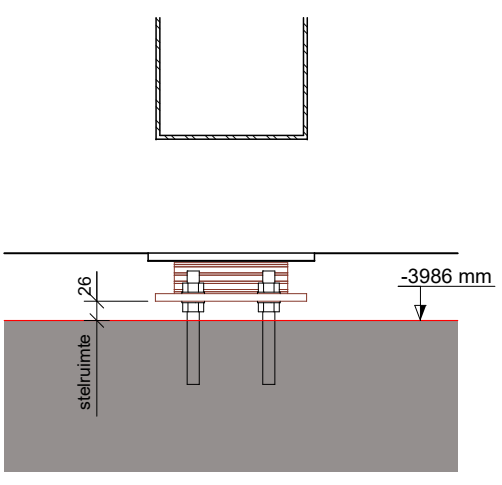

[Graag informatie over verankerings opgeven]

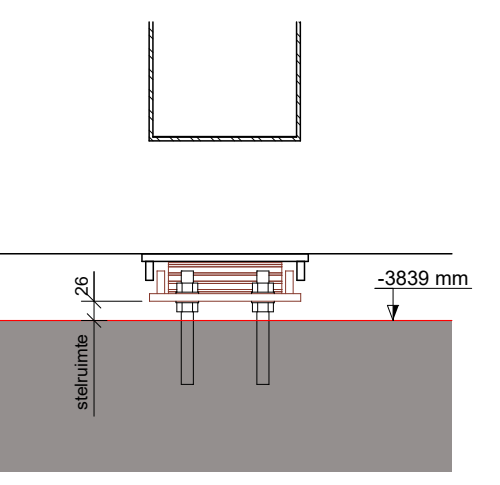

[Graag informatie over verankerings opgeven]

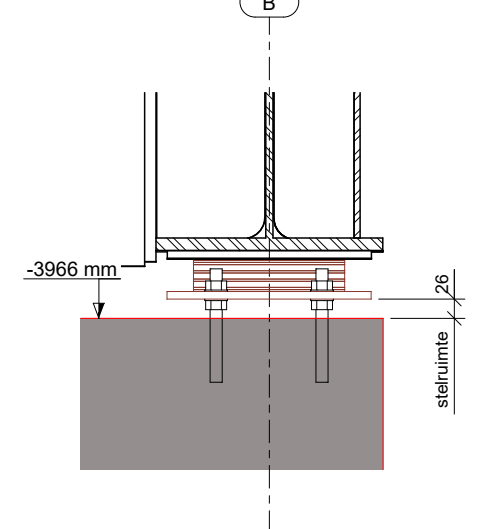

[Graag informatie over verankerings opgeven]

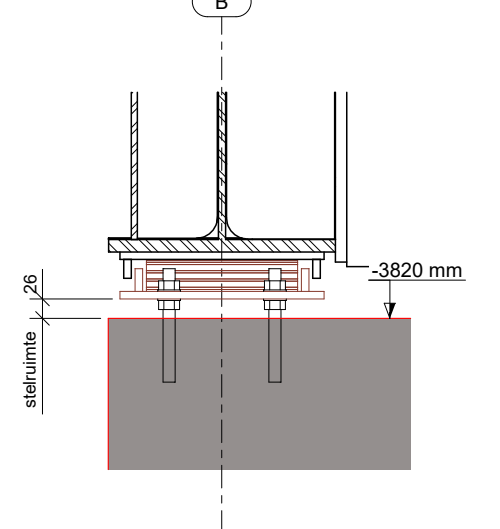

[Graag informatie over verankerings opgeven]

Uitvoeringsklasse: **EXC3 / CC2**

Tekening (volgens planning) uiterlijk gecontroleerd retour op d.d.: 10-03-2026 bij Vic Obdam.
De opmerkingen van alle betrokken partijen moeten door een coördinator worden gecombineerd tot één set.

VOORLOPIG

1	-	VOORLOPIG	JBa	24-02-2026
Rev. nr.	Rev. fase	Revisie omschrijving		Rev. datum
Opdrachtgever:		Getekend: Jasper Bakker		
Dura Vermeer Infra		Schaal: zie aanzicht		
Hoofdconstructeur:		Formaat: A1		
HaskoningDHV Nederland B.V.		FASE 2		
Werk: Circulaire Fietsbrug Abbenes		Adres: te Abbenes		
Onderwerp:		Bovenaanzicht en Ankerplan Fietsbrug		
Materiaal:	S235	T.A.V.	Bouten: 8.8-THVZ gerold	T.A.V.
Lassen:	zie werkplaatstek. (min. las a = 4) T.A.V.			

VIC OBDAM

Projectnummer - opdrachtfase:
25255-2000

Tekening:
G [2]

BOUWEN BEGINT MET STAAL

T: 0226-453 544 (algemeen)
T: 0226-363 690 (bekeramer)